

Weld On Jacks Installation Instructions

Soldar En las instrucciones de instalación Jacks

Souder Sur instructions d'installation Jacks

WARNING:

Carefully read and understand below instructions for safe installation and operation. Failure to follow these instructions and basic safety precautions may result in serious personal injury.

advertencia:

Lea cuidadosamente y entienda las siguientes instrucciones para la instalación y operación segura. El incumplimiento de estas instrucciones y precauciones de seguridad básicas puede resultar en lesiones personales graves.

Attention:

Lisez attentivement et comprenez-dessous des instructions pour l'installation et l'exploitation sécuritaires. Le non respect de ces instructions et précautions de sécurité de base peut entraîner des blessures graves.

5K and 8K Direct Weld Jacks

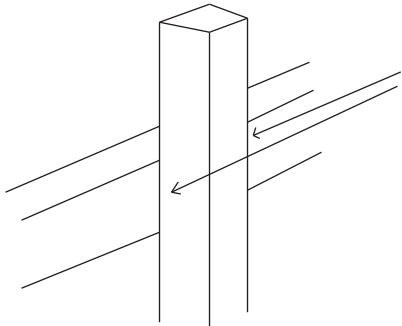

Place jack in the proper location for trailer application. Weld on both sides of jack length of jack at attachment point with 3/16" fillet weld

Coloque el gato en el lugar adecuado para la aplicación del remolque. Soldar en ambos lados de longitud conector de enchufe en el punto de unión con 3/16 "soldadura de filete

Placez prise au bon endroit pour l'application remorque. Souder des deux côtés de la longueur de la prise jack au point d'attache avec 3/16 "soudure d'angle

12K, 15K, 20K and 25K Direct Weld Jacks

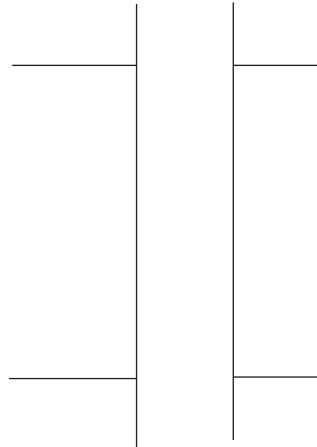

Place jack in proper location for trailer application. Weld (3) 2" long 1/4" fillet welds on both sides of jack. Space as far apart as possible to achieve maximum strength.

Coloque el gato en una ubicación apropiada para la aplicación del remolque. Weld (3) 2 "1/4" de largo soldaduras de filete en ambos lados del conector. Espacio tan distantes entre sí como sea posible para lograr la máxima resistencia.

Placez prise dans un endroit approprié pour l'application de la remorque. Weld (3) 2 "longues 1/4" Les soudures d'angle sur les deux côtés du vérin. Espace aussi loin que possible pour atteindre une résistance maximale.

Weld On Bracket Jacks

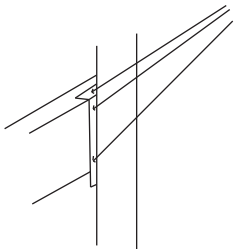

Place jack in the proper location for trailer application. Weld on entire length and width of bracket point with 3/16" fillet weld

Coloque el gato en el lugar adecuado para la aplicación del remolque. Soldar en toda su longitud y el ancho de punto de soporte con 3/16 "cordón de soldadura

Placez prise au bon endroit pour l'application remorque. Souder sur toute la longueur et la largeur du point support avec 3/16 "soudure d'angle

Weld On Pipe Mount Jacks

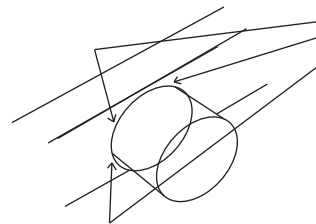

Place male pipe in the proper location for trailer application. Weld on all the way around the male pivot pipe with 3/16" fillet weld

Coloque la tubería hombre en el lugar adecuado para la aplicación del remolque. Soldar en todo el camino alrededor de la tubería del pivote macho con 3/16 "cordón de soldadura

Placez tuyau mâle dans l'emplacement approprié pour une application semi-remorque. Souder sur tout le chemin autour du tuyau de pivot mâle avec 3/16 "soudure d'angle

RAM Trailer Products
 19120 SE 34th St., Suite 105
 Vancouver, WA 98683
 Ph: 360-859-3828